

## TRONCHETTI NERI

Realizzati nel nostro stabilimento con l'uso esclusivo di tubi in acciaio grezzi, certificati ed omologati, a norma EN 10255 – EN 10240 A1. Lavorazione e filettatura eseguita con uso di macchine automatiche CNC. Prodotto a norma EN 10241.

## BLACK TRUNKS

Made in our factory with the exclusive use of raw steel tubes, certified and approved, in accordance with EN 10255 – EN 10240 A1. Processing and threading worked with CNC automatic machines. Product according to EN 10241



Tabella Tecnica  
Technical Table

Codice	Diametro nominale (mm)	Filettatura (mm)	Diametro Esterno (mm)	Lunghezza (mm)	Lunghezza* Filettatura (mm)	Spessore** (mm)
Type	Nominal diameter (mm)	Thread (inch)	Outside diameter (mm)	Length (mm)	Thread* Length (mm)	Thickness** (mm)
	DN		Ø	Min - Max	B	S
530N - 650N	10	3/8	17,2	40-3000	12	2,3
	15	1/2	21,3	40-3000	16	2,6
	20	3/4	26,9	40-3000	16	2,6
	25	1"	33,7	40-3000	18	3,2
	32	1"1/4	42,4	50-3000	19	3,2
	40	1"1/2	48,3	50-3000	21	3,2
	50	2"	60,3	50-3000	25	3,6
	65	2"1/2	76,1	100-3000	28	3,6
	80	3"	88,9	100-3000	30	4,0
	100	4"	114,3	100-3000	33	4,5
	125	5"	139,7	150-300	34	5,0
	150	6"	165,1	150-300	37	5,0

\* Tolleranza come da Normativa EN1 0266

\*\* Tolleranza come da Normativa EN 10255

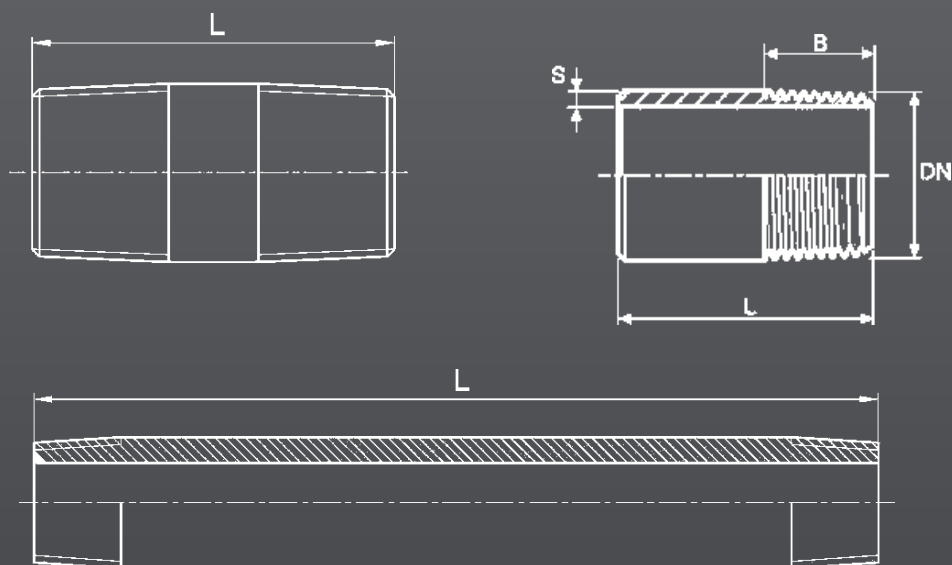
\* Tolerance as per Standard EN 10266

\*\* Tolerance as per Standard EN 10255